

Kinderkraft

Discover the world together



Watch manual

VIDEO!



youtube.com/kinderkraftofficial



kinderkraft.com

ENOCK

SL: NAVODILA ZA UPORABO

**SL: VISOKI STOLČEK ZA
HRANJENJE**

<p>⑥</p> <p>x1</p>	<p>⑦</p> <p>x1</p>	<p>⑧</p> <p>x1</p>	<p>⑨</p> <p>(M5x45)</p> <p>x4</p>	<p>⑩</p> <p>(M6x30)</p> <p>x2</p>
<p>⑪</p> <p>(M6x12)</p> <p>x4</p>	<p>⑫</p> <p>x1</p>	<p>⑬</p> <p>(M6x50)</p> <p>x4</p>	<p>⑭</p> <p>x1</p>	<p>⑮</p> <p>(M5)</p> <p>x4</p>
<p>⑯</p> <p>x1</p>	<p>⑰</p> <p>x2</p>	<p>⑱</p> <p>(M6x14)</p> <p>x4</p>	<p>⑲*</p> <p>x1</p>	<p>⑳*</p> <p>x1</p>

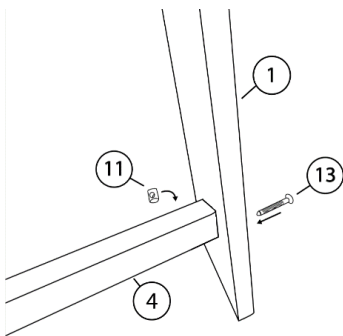

I

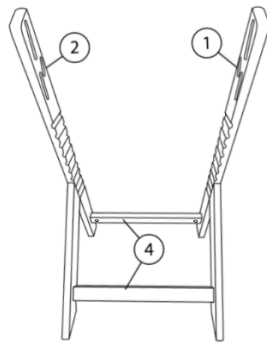

II

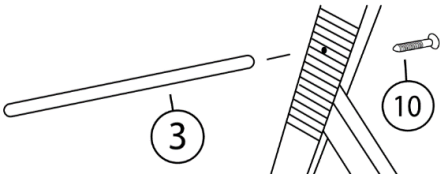

III

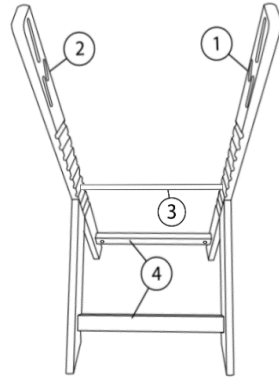

IV

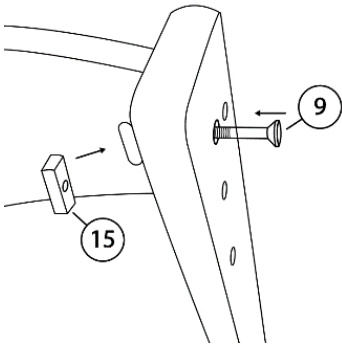

V

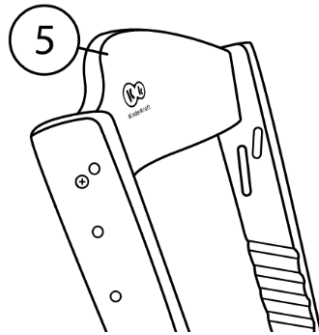

VI

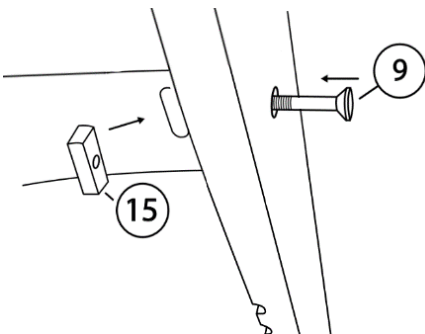

VII

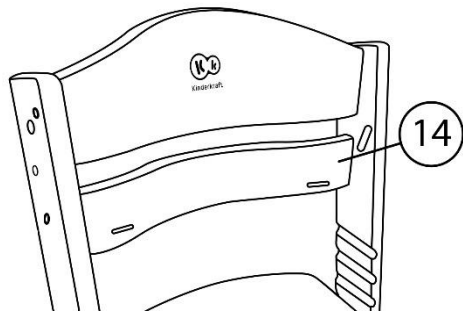

VIII

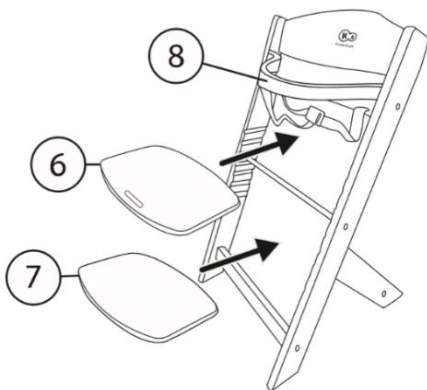

IX

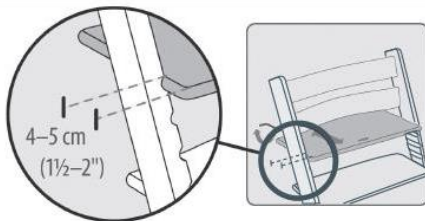

IXa

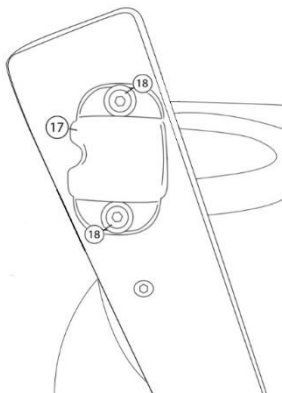

X

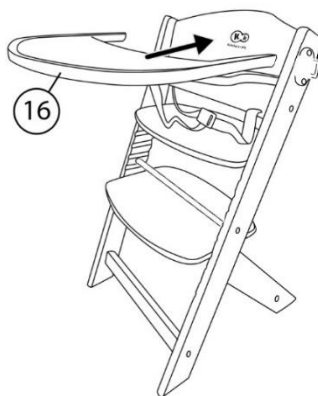

XI

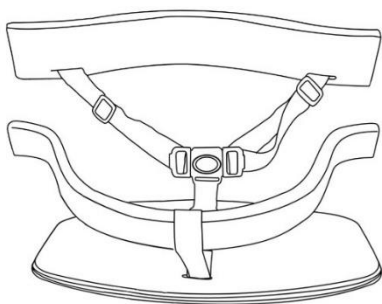

XII



XIII

XIV*

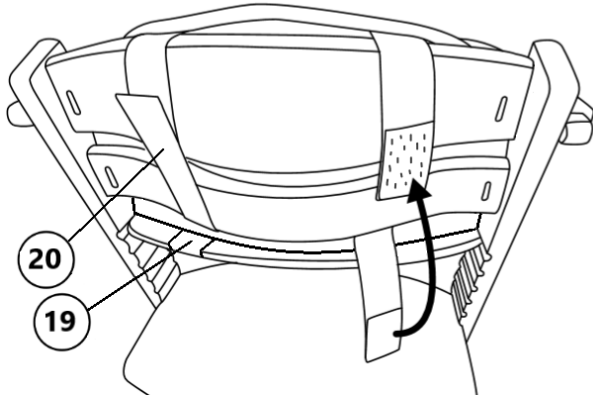

Spoštovani Kupec!

Zahvaljujemo se Vam za nakup proizvoda znamke Kinderkraft.

Ustvarjamo z mislijo na Vašega otroka - vedno skrbimo za varnost in kakovost ter Vam tako zagotavljamo ugodje najboljše izbire.

POMEMBNO! SHRANITE ZARADI MOREBITI POTREBNE KASNEJŠE UPORABE.

OPOZORILA V ZVEZI Z VARNOSTJO IN PREVIDNOSTNIM RAVNANJEM

A. OPOZORILA V ZVEZI Z VARNOSTJO IN PREVIDNOSTNIM RAVNANJEM

OPOZORILA!:

- Nikoli ne puščajte otroka samega brez nadzora.
- Pred vsakokratno uporabo preverite, ali je proizvod varen in stabilen.
- Stolček za hranjenje otroka: Vedno uporabljajte omejevalni sistem.
- Prepričajte se, da so naramnice pravilno nameščene.
- Ne uporabljajte proizvoda, če niso vsi elementi pravilno nameščeni in nastavljeni.
- Ne premikajte in ne dvigujte proizvoda z otrokom v njem.
- Nevarnost padca: Ne dovoljajte otroku vzpenjati se na proizvod.
- Zavedajte se nevarnosti v primeru, da bi se skušal otrok odriniti z nogo od mize ali kakšne druge konstrukcije.
- Ne uporabljajte proizvoda, dokler otrok ni v stanju samostojno sedeti.
- V preprečitev poškodb, naj se otroci nahajajo stran od mesta sestavljanja in razstavljanja proizvoda.
- Visoki stolček je namenjen otrokom, starim do 36 mesecev, ki tehtajo do 15 kg in lahko samostojno sedijo.
- Ne sme se uporabljati proizvoda, če je kakršen koli del razpočen, raztrgan ali kako drugače poškodovan ali če manjka.
- Zavedajte se nevarnosti odprtega ognja ali drugih virov visokih temperatur, kot so električni štedilniki, plinske pečice itd., v bližini proizvoda.
- Proizvod, ki je postavljen pod oknom, lahko otrok uporabi kot stopnico, kar je nevarno, saj lahko otrok pade z okna.
- Ne sme se uporabljati dodatkov ali nadomestnih delov, ki jih ne priporoča proizvajalec.
- **Otroški stolček:** Priporočena starost: od 36 mesecev do 10 let, maks. teža 35 kg.



B. Seznam delov (slika 1-18)

1	Desna noga	11	Valjična matica (M6x12) x4
2	Leva noga	12	Imbusni ključ
3	Palica	13	Vijak (M6x50) x4
4	Prečka x2	14	Ozka oporna deska
5	Podpora	15	Matica (M5) x4
6	Mala deska	16	Pladenj
7	Velika deska	17	Okovje pladnja x2
8	Lok z varovalnimi pasovi	18	Vijak (M6x14) x4
9	Vijak (M5x45) x4	19*	Blazina sedeža
10	Vijak (M6x30) x2	20*	Blazina naslonjala

*- elementi so na voljo samo v kompletih stolčkov skupaj z blazinami

C. Izbor položaja visokega otroškega stolčka in stolčka za starejše otroke:

Visoki otroški stolček:

V tem položaju je mala deska sedalo, namestite jo lahko le v najvišji položaj, tj. 555 mm od tal - v položaj 10. Velika deska je naslon za noge. Lahko jo namestite v enega izmed položajev 3-5, odvisno od položaja otrokovih stopal. Uporabljati je treba pladenj in lok z varovalnimi pasovi. Položaj 10 je najvišji položaj, položaj 1 pa najnižji.

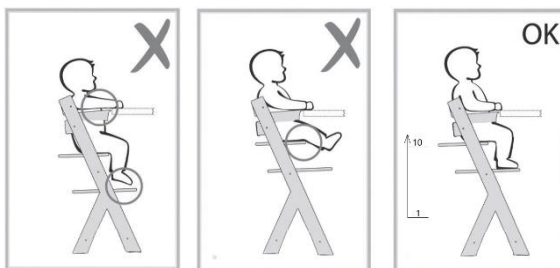

Stolček za starejše otroke:

V tem položaju je velika deska sedalo, ki ga lahko namestite v enega izmed položajev 6-7-8-9-10. Mala deska je opora za noge in jo je možno namestiti v enega izmed položajev 1-2-3-4 –

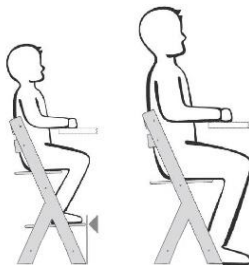

upoštevajte položaj otrokovih nog, ali pa se odstrani. V teh položajih se ne uporablja pladenj in loka z varovalnimi pasovi.

D. Montaža visokega otroškega stolčka

Za montažo boste potrebovali imbusni ključ (12). Montažo izvajajte na mehki površini, ki ne bo poškodovala površine elementov.

Stolček začnite sestavljati pri nogi (1) in prečki (4). Opazili boste, da ima prečka štrleče zatiče. Z občutkom namestite štrleči del s prvo odprtino od spodaj. Glejte sliko I, namestite prečko tako, da bo možno vstaviti valjčno matico (11) v odprtino na stranski ploskvi elementa. Vstavite vijak (13) v luknjo na nogi in ga nato privijajte skozi prečko vse do matice. Upoštevajte, da se mora vijak dimenzijsko ujemati z matico. Nato privijte vijak z imbusnim ključem (12).

Ponovite zgornje korake z drugo prečko (4), ki jo pritrdite na isto nogo (1). Na konstrukcijo, sestoječo se iz dveh prečk in ene noge, privijte drugo nogo (2). Predlagamo, naj v tej fazi in skozi naslednjih nekaj korakov noga 2 ostane rahlo ohlapna, da bo s tem olajšano montiranje naslednjih elementov stolčka. Nastala konstrukcija mora izgledati kot na sliki II.

Vzdolžno palico (3) na obeh straneh pritrdite z vijaki (10) na nastalo konstrukcijo, na polovici višine nog. Nastane konstrukcija kot na sliki IV.

Nato z občutkom vstavite naslon (5) v reže, ki se nahajajo na samem vrhu nog na njihovih notranjih straneh. V že vstavljeni naslon navpično potisnite pravokotno matico (s strani desne noge – noge 1) (15). Vstavite vijak (9) v luknjo na nogi in ga nato privijte skozi naslon vse do matice (slika V). Upoštevajte, da se mora vijak dimenzijsko ujemati z matico. Ponovite ta korak na drugi strani naslona, vendar ne privijte vijaka do konca, pustite nekaj ohlapnosti, da bo možno montirati naslednje elemente. Slika VI prikazuje naslon, pritrjen na konstrukcijo.

Z občutkom vstavite ozko desko naslona (14) v reže, ki se nahajajo pod naslonom na notranjih straneh nog. V že vstavljeno ozko desko navpično potisnite pravokotno matico (s strani desne noge – noge 1) (15). Vstavite vijak (9) v luknjo na nogi in ga nato privijte skozi desko vse do matice (slika VII). Upoštevajte, da se mora vijak dimenzijsko ujemati z matico. Ponovite ta korak na drugi strani ozke deske, vendar ne privijte vijaka do konca, pustite nekaj ohlapnosti, da bo možno montirati naslednje elemente. Slika VIII prikazuje skupaj sestavljene elemente.

Lok z varovalnimi pasovi (8) vstavite v reže na notranjih straneh nog. Nato vstavite malo desko (6) v najvišji položaj ter veliko desko (7) v položaj 3/4/5 (sliki IX in IXa). Trdno privijte vse vijake na stolčku. Vtisnite pasove v ozke odprtine v mali deski (6) in v ozki deski naslona (14). Po prepeljavi pasu skozi odprtino izravnajte prešitje tako, da bosta pas in prešitje pravokotna eden na drugega (slika XIII). Pazite, da pasovi v nobeni točki ne bodo zviti (slika XII).

Nato pritrdite okovje (17) na preostali dve odprtini, ki se nahajata na zunanjih straneh nog. Z imbusnim ključem (12) z vijaki (18) pritrdite okovje na stolček (slika X).

Po pritiskitvi rdečih gumbob ob straneh potisnite pladenj (16) v okovje (slika XI). Pladenj je pravilno nameščen, če se po potisnitvi pladnja zasliši značilen zvok izskočitve gumbob.

Ko se prepričate, da so vsi elementi že nameščeni v konstrukciji in ni nobenega več, do konca privijte vse vijake stolčka.

Namestitev blazin *:

V sestavu sta dve blazini. Blazina z odprtino je namenjena za sedalni del (19), druga blazina pa za naslon (20). Če želite blazino pritrditi na sedalni del, preložite mednožni pas skozi odprtino na blazini, razklopite na njej nahajajoče se pasove in jih nato prepeljite skozi element stolčka. Sklopite nazaj na ježka pasove pod sedalom. Če želite blazino namestiti na naslon, odklopite na njej nahajajoče se pasove in jih nato prepeljite skozi element stolčka. Sklopite pasove nazaj na ježka (slika XIV*).

E. Ponastavitve pasov

Pasove se ponastavlja z uporabo plastičnimi zaponk. Prilagodite dolžino pasov velikosti otroka. Opozorilo! Pasovi ščitijo otroka pred padcem s stolčka, stabilizirati morajo njegov položaj, vendar ne smejo biti pretesni, da ne bi povzročali otroku nelagodja.

F. Sestavitev stolčka za starejše otroke:

Za montažo boste potrebovali imbusni ključ (12). Montažo izvajajte na mehki površini, ki ne bo poškodovala površine elementov.

Stolček začnite sestavljati pri nogi (1) in prečki (4). Opazili boste, da ima prečka štrleče zatiče. Z občutkom namestite štrleči del s prvo odprtino od spodaj. Glejte sliko I, prilagodite prečko tako, da bo možno vstaviti valjčno matico (11) v odprtino na stranski ploskvi elementa. Vstavite vijak (13) v luknjo na nogi in ga nato privijajte skozi prečko vse do matice. Upoštevajte, da se mora vijak dimenzijsko ujemati z matico. Nato z imbusnim ključem (12) močno privijte vijak.

Ponovite zgornje korake z drugo prečko (4), ki jo pritrdite na isto nogo (1). Na konstrukcijo, sestojeko se iz dveh prečk in ene noge, privijte drugo nogo (2). Predlagamo, naj v tej fazi in skozi naslednjih nekaj korakov noga 2 ostane rahlo ohlapna, da bo s tem olajšano montiranje naslednjih elementov stolčka. Nastala konstrukcija mora izgledati kot na sliki II.

Vzdolžno palico (3) na obeh straneh z vijaki (10) pritrdite na nastalo konstrukcijo, na polovici višine nog. Nastane konstrukcija kot na sliki IV.

Nato z občutkom vstavite naslon (5) v reže, ki se nahajajo na samem vrhu nog na njihovih notranjih straneh. V že vstavljeni naslon navpično potisnite pravokotno matico (s strani desne noge – noge 1) (15). Vstavite vijak (9) v luknjo na nogi in ga nato privijte skozi naslon vse do matice (slika V). Upoštevajte, da se mora vijak dimenzijsko ujemati z matico. Ponovite ta korak na drugi strani naslona, vendar ne privijte vijaka do konca, pustite nekaj ohlapnosti, da bo možno montirati naslednje elemente. Slika VI prikazuje naslon, pritrjen na konstrukcijo.

Z občutkom vstavite ozko desko naslona (14) v reže, ki se nahajajo pod naslonom na notranjih straneh nog. V že vstavljeno ozko desko navpično potisnite pravokotno matico (s strani desne noge – noge 1) (15). Vstavite vijak (9) v luknjo na nogi in ga nato privijte skozi desko vse do matice (slika VII). Upoštevajte, da se mora vijak dimenzijsko ujemati z matico. Ponovite ta korak na drugi strani ozke deske, vendar ne privijte vijaka do konca, pustite nekaj ohlapnosti, da bo možno montirati naslednje elemente. Slika VIII prikazuje skupaj sestavljene elemente.

Če otrok s stopaloma še ne dosega tal, vstavite malo desko (6) v položaj 1/2/3/4 – v tem primeru bo služila kot naslon za noge, veliko desko (7) pa vstavite v položaj 10/9/8/7/6, v katerem bo služila kot sedalo (glej sliko C).

Če ima Vaš otrok pravičen položaj pri mizi in s stopaloma doseže tla, potisnite veliko desko (7) v položaj 10/9/8/7/6, da bo služila kot sedalo. Ne uporabljajte male deske (6) (glejte sliko C).

Trdno privijte vse vijake stolčka.

G. Premontaža visokega otroškega stolčka v opcijo za starejše otroke

Če želite visoki otroški stolček pretvoriti v opcijo za starejše otroke, je treba odmontirati nekaj elementov. Najprej je treba popolnoma odstraniti pladenj (16) in okovje pladnja (17). Z imbusnim ključem (12) odviti vijake (18) toliko, da jih boste lahko odstranili z nog stola. Nato odvijte vijake (9) na stolčku, tako da se bo konstrukcija nekoliko razrahljala. Izvlecite pasove iz ozkih odprtih v mali deski (6) in v ozki deski naslona (14). Nato s konstrukcije odstranite lok z varovalnimi pasovi. Prilagodite sedalno desko in naslon za noge otrokovi velikosti kot pod točko **C. Izbor položaja visokega otroškega stolčka in stolčka za starejše otroke.**

Trdno privijte vse vijake stolčka.

H. Čiščenje

Stolček je treba čistiti s čisto in suho krpo. V primeru večje umazanije se lahko uporabi rahlo navlaženo, dobro ožeto, čisto krpo.

* Blazine niso namenjene pranju.